

НОРЕРТ

РУКОВОДСТВО ПО ЭКСПЛУАТАЦИИ

Маслобойка электрическая

Модели: SHZ-1110A, SHZ-1010, SHZ-1020, SHZ-1035, SHZ-1040,
SHZ-1050, SHZ-1060, SHZ-1044K, SHZ-2050M, SHZ-2060M



Произведено в Турции

1. Технические характеристики

Модель	Параметры сети / Мощность	Объем котла	Время взбивания	Загрузка (мин-макс)	Скорость вращения	Вес	Габариты упаковки
SHZ-1110A	220В / 60 Вт	10 л	10-15 мин	2-3 кг	1400 об/мин	6,8 кг	290x290x460 мм
SHZ-1010	220В / 60 Вт	10 л	10-15 мин	2-3 кг	1400 об/мин	6,25 кг	290x290x460 мм
SHZ-1020	220В / 80 Вт	20 л	15-20 мин	4-5 кг	1400 об/мин	6,5 кг	350x350x550х мм
SHZ-1035	220В / 120 Вт	35 л	15-20 мин	6-8 кг	1400 об/мин	8,5 кг	375x375x640 мм
SHZ-1040	220В / 120 Вт	40 л	15-20 мин	8-10 кг	1400 об/мин	9,5 кг	405x405x685 мм
SHZ-1050	220В / 120 Вт	50 л	15-20 мин	13-15 кг	1400 об/мин	10 кг	405x405x775 мм
SHZ-1060	220В / 150 Вт	60 л	15-20 мин	16-18 кг	1400 об/мин	10,5 кг	405x405x875 мм
SHZ-1044K	220В / 120 Вт	44 л	15-20 мин	11-13 кг	1400 об/мин	14,5 кг	420x450x735 мм
SHZ-2050M	220В / 120 Вт	50 л	-	-	1400 об/мин	10,2 кг	405x405x775 мм
SHZ-2060M	220В / 150 Вт	60 л	-	-	1400 об/мин	10,7 кг	405x405x875 мм

Производитель оставляет за собой право изменять внешний вид и конструкцию аппарата для улучшения его эксплуатационных характеристик, оставляя без изменения технические характеристики.

2. Сведения о гарантии

Аппарат имеет производственно-техническое назначение, подлежит обязательному техническому обслуживанию, может быть использован только по прямому назначению, и не подпадает под действие Закона о защите прав потребителей (РФ, Беларусь, Казахстан). Покупатель / Пользователь обязан обеспечить техническое обслуживание аппарата квалифицированным техническим персоналом.

Срок гарантии следует уточнять у Продавца, но не менее 12 месяцев с момента его продажи при условии соблюдения пользователем правил эксплуатации, ухода и технического обслуживания, предусмотренных настоящей инструкцией.

Условия предоставления гарантии устанавливаются Договором купли-продажи между Продавцом и Покупателем, а также действующими нормативными актами той страны, где используется данный аппарат.

При обнаружении производственных дефектов аппарата следует обратиться в компанию, осуществившую продажу аппарата.

Гарантия не распространяется:

- на периодическое обслуживание, наладку и настройку;
- на ремонт или замену частей в связи с их износом;
- на любые изменения с целью усовершенствования и расширения обычной сферы применения аппарата, указанной в настоящей инструкции;
- на неисправности, вызванные неправильной эксплуатацией, использованием аппарата не по назначению или не в соответствии с инструкцией по эксплуатации;

- на неисправности, связанные с несвоевременной чисткой аппарата, недостаточной квалификацией обслуживающего персонала или некорректным технологическим процессом;
- на неисправности, связанные механическими повреждениями при неправильной транспортировке, попаданием внутрь изделия или в механизмы посторонних предметов, жидкости, дыма или пара, несчастным случаем, стихийным бедствием, воздействием животных, грызунов, насекомых;
- на неисправности, вызванные вмешательством или ремонтом лицами, не имеющими достаточной квалификации;
- на неисправности, вызванные использованием нестандартных или некачественных расходных материалов и запчастей;
- на неисправности, связанные с эксплуатацией изделия в области температур, влажности, вентиляции и вибрации, не рекомендованные для данного изделия.



Обратите внимание! Прямая заводская гарантия на оборудование составляет 12 месяцев с даты покупки.

Сообщения о неисправности оборудования принимаются по адресу: service@hopert.ru. К сообщению о неисправности оборудования необходимо приложить документ, подтверждающий покупку.

3. Монтаж и техника безопасности

Внимание! Все работы по монтажу и пусконаладочным работам должны быть проведены квалифицированным персоналом, имеющим специальное разрешение в соответствии с нормативными актами той страны, где используется данный аппарат.

- Оборудование поставляется в собранном виде. При получении оборудования необходимо проверить комплектность, удалить консервационную смазку и очистить от пыли и грязи.
- Перед выпуском с завода оборудование может проходить процедуру пробного запуска и отгружается после проведения регулировки.
- Подготовьте место для установки оборудования. Установите оборудование на ровную поверхность, поверхность, рассчитанную на удержание его веса.
- Поверхность пола вокруг оборудования должна быть не скользкой.
- Аппарат устанавливается на устойчивом нескользящем горизонтальном основании, на расстоянии не менее 100 мм от стен, пандусов, ступеней, прочего оборудования. Не допускается установка аппарата вблизи моечных ванн и раковин, а также другого теплового оборудования.
- Перед первым использованием изделия удалите все упаковочные материалы, буклеты, пластиковые пакеты и т.п.
- Не допускайте персонал, не ознакомленный с настоящей инструкцией и не прошедший инструктаж по технике безопасности к работе с аппаратом, поскольку это может привести к травмам и летальному исходу.
- Примите меры по защите оборудования от дождя и влаги.
- Не используйте прибор, если он и ли его принадлежности отсутствуют, сломаны или повреждены.
- Наша машина предназначена только для приготовления масла и пахты. Не используйте её для других целей, например, для различных ингредиентов и миксеров.
- **ПРИМЕЧАНИЕ:** не выбрасывайте упаковку, прежде чем использовать наш продукт и убедиться, что он работает должным образом.

- Подключите машину к однофазному источнику переменного тока с напряжением, указанным на заводской табличке.
- Убедитесь, что основная линия электропитания — 220–240 В, 50–60 Гц, и что линия электропитания подключена к предохранителю. Предохранитель должен быть на 10 ампер.
- Ваш аппарат должен использоваться в розетке с заземлением.
- Убедитесь, что вентиляционные отверстия на нижней части корпуса машины открыты, чтобы предотвратить перегрев двигателя. Не вставляйте в эти отверстия никаких предметов или рук.
- Если вы не пользуетесь машиной, переведите выключатель в положение «OFF» и выньте вилку из розетки.
- **ВНИМАНИЕ! Не тяните за кабель при извлечении вилки из розетки. Не вставляйте и не вынимайте вилку мокрыми руками.**
- Будьте предельно осторожны, если машиной пользуются дети, инвалиды или пожилые люди, а также если необходимо отойти от машины во время её работы.
- Прокладывайте шнур питания в местах, где люди не могут пройти или споткнуться о него.
- Держите кабель питания вдали от предметов, которые могут его повредить. Не вмешивайтесь и не работайте, если кабель поврежден.
- Используйте аппарат на ровных и твердых поверхностях во избежание опрокидывания.
- **ВНИМАНИЕ! Поскольку внутри машины и на пропеллере имеются режущие поверхности, будьте осторожны, чтобы избежать возможных травм.**
- Не вставляйте руки или какие-либо предметы в машину во время использования и всегда держите крышку закрытой.
- Не перемещайте, не переворачивайте и не сдвигайте машину, если она заполнена.
- **ВНИМАНИЕ! Не садитесь и не ставьте тяжелые предметы на изделие.**

4. Техника безопасности

Внимание! Допуск к работе на данном оборудовании возможен только после ознакомления с настоящим руководством по эксплуатации и прохождения инструктажа по технике безопасности.

- При монтаже, подготовке к работе, эксплуатации, техническом обслуживании и ремонте, наряду с соблюдением требований безопасности, изложенных в настоящей инструкции, необходимо строго соблюдать правила техники безопасности и санитарные нормы в соответствии с нормативными актами той страны, где эксплуатируется данный аппарат.
- Храните аппарат в недоступном для детей месте.
- Не допускайте тряски оборудования, не храните оборудование в перевернутом виде.
- Рекомендуются, при использовании оборудования, применять средства индивидуальной защиты.
- Не допускайте попадание предметов одежды, волос, пальцев, металлических или иных твердых изделий, а также упаковочного материала в оборудование.
- Используйте оборудование только по прямому назначению, а именно для приготовления масла и пахты.
- Устройство не предназначено для использования детьми, лицами с ограниченными физическими, психическими или умственными способностями, а также лицами без опыта и соответствующих знаний.

Исключение допускается в случае контроля или инструктажа, выполненного лицом, ответственным за их безопасность.

- Эксплуатация данного устройства должна осуществляться при соблюдении всех мер безопасности. В случае неправильного функционирования оборудования, немедленно прекратите его использование и обратитесь к квалифицированному специалисту.
- Это устройство должно быть правильно установлено и настроено перед началом эксплуатации. После тщательного осмотра можно приступать к эксплуатации устройства.
- Отключите электропитание и позвольте оборудованию полностью остыть прежде, чем осуществить демонтаж.

Эксплуатация запрещена:

- при некорректной работе аппарата;
- при повреждении или падении;
- при повреждении питающего кабеля или вилки.

5. Описание

5.1. Электрическая схема

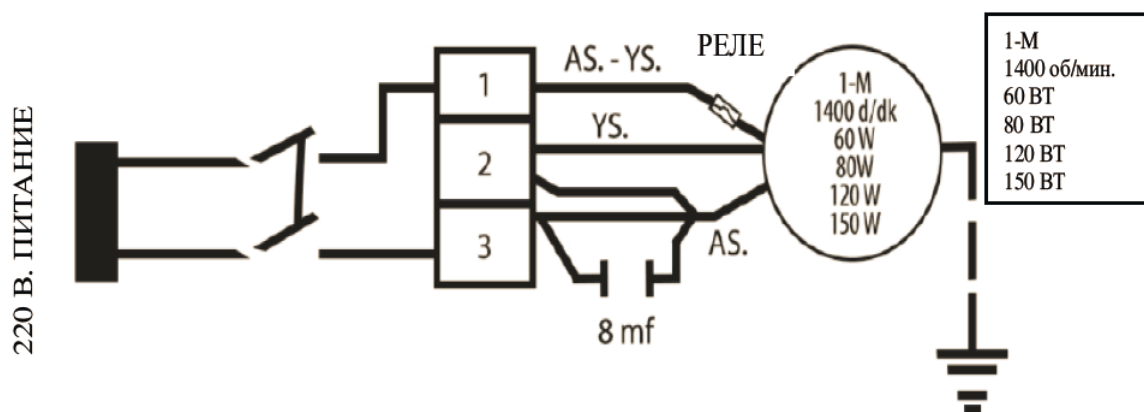

5.2. Установка смесителя (для моделей SHZ 1010 и SHZ 1110A*)

Детали, которые останутся в котле



** В других моделях аппарат полностью готов к использованию и не требует сборки, установки или электрического подключения.*

Соедините детали, показанные на рисунке А, с ключом в соответствии с расположением и последовательностью, указанными на рисунке, и поверните его для использования на рисунке В.

Внимание! При этом держите кран в фиксированном и вертикальном положении и затягивайте его ключом изнутри бойлера.

Детали, которые следует оставить вне котла

5.3. Порядок работы

Шаг 1. Поместите чистый аппарат на ровную и устойчивую поверхность и вставьте вилку питания в заземленную розетку.

Шаг 2. Проверьте правильность работы машины с помощью выключателя и остановите ее.

Шаг 3. Поместите ингредиенты в бойлер в соответствии с Вашей моделью (см. таблицу в пункте 1. руководства).

Шаг 4. Добавьте достаточное количество воды, не превышающее верхний уровень ребра (волноотбойника) в бойлере.

ВАЖНО! Все ингредиенты и вода должны быть комнатной температуры (приблизительно 25-30°C).

Шаг 5. Закройте крышку и запустите машину.

ВНИМАНИЕ! всегда следите за тем, чтобы крышка была закрыта во время работы прибора. Не вставляйте руку или какой-либо предмет в машину во время работы.

Шаг 6. Остановите машину после того, как она проработает необходимое время, откройте крышку и вылейте 1-2 литра холодной воды, чтобы убедиться, что масло полностью собрано.

Шаг 7. В модели SHZ 1110A предусмотрена регулировка времени, установите кнопку в положение «max 10». Через 10 минут машина автоматически остановится.

ПРИМЕЧАНИЕ: модели SHZ-1010, SHZ-1020, SHZ-1035, SHZ-1040, SHZ-1050, SHZ-1060 могут быть оснащены краном для слива пахты и таймером.

Шаг 8. Возьмите масло, собранное в верхней части, в емкость, наполненную холодной водой, с помощью перфорированной ложки, выжмите, чтобы отделить масло от пахты внутри.

Шаг 9. Промойте масло ледяной водой. Повторите этот процесс несколько раз, пока не смоете воду.

Шаг 10. Придайте маслу форму, соответствующую вашим пожеланиям, и дайте ему отдохнуть в холодильнике, после чего масло будет готово к употреблению.

Шаг 11. Слейте оставшуюся пахту с помощью сливного шланга или крана в зависимости от модели машины.

ПРИМЕЧАНИЕ: не забывайте вынимать вилку из розетки и чистить машину после использования.



Обратите внимание! Ежедневно проверяйте устройство до и после использования. Перед использованием убедитесь, что оборудование находится в устойчивом положении. Несоблюдение правил, изложенных в настоящей инструкции, приводит к нарушению работы оборудования, преждевременному износу и отказам в работе.

6. Обслуживание и уход

- Проводите очистку каждый раз после использования аппарата.
- Для очистки поверхности и корпуса используйте влажную мягкую губку или ткань. После очистки вытрите поверхность и корпус насухо.
- Не допускается мыть съемные узлы оборудования в посудомоечной машине.

- Необходимо производить очистку узлов аппарата, входящие в контакт с продуктом, после каждого использования.
- Не допускается использовать для очистки оборудования абразивные материалы, металлические губки и щетки, колющие и режущие предметы, агрессивные и хлорсодержащие чистящие средства, бензин, кислоты, щелочи и растворители.
- Для очистки высыпьте моющее средство в бойлер.
- Залейте 1-5 литров горячей воды в соответствии с вместимостью машины и проработайте около 3 минут. Остановите машину, слейте воду и вытрите бойлер и машину насухо чистой и мягкой тканью.
- Если вы хотите снять лопасти для очистки, открутите винт с накатанной головкой на пропеллере и снимите пропеллер, потянув его вверх. Для этого просто держите пропеллер неподвижно одной рукой, а другой рукой поверните винт с накатанной головкой против часовой стрелки.
ВНИМАНИЕ! Будьте осторожны, чтобы не порезать кожу лопастями пропеллера.

7. Техническое обслуживание и ремонт

Техническое обслуживание аппарата должно проходить в соответствии с нормативными документами страны, где используется данный аппарат. Представленный в данной инструкции перечень работ носит рекомендательный характер.

При техническом обслуживании проделайте следующие работы:

- Проведите инструктаж и проверку знаний по правилам эксплуатации персонала, работающего с аппаратом.
- Проведите опрос персонала, работающего с аппаратом, на предмет выявления нехарактерной работы аппарата.
- Произведите визуальную проверку состояния аппарата.

Ремонт аппарата должен осуществляться квалифицированным техническим персоналом.

В случае нехарактерной работы аппарата, отличной от нормальной, необходимо обратиться в сервисную службу.

Работа на заведомо неисправном аппарате категорически запрещена!

С Продавца и Производителя не может быть востребовано возмещение прямого или косвенного ущерба, который мог явиться следствием аварии или при работе на неисправном аппарате.

8. Транспортировка и хранение. Утилизация

- Данный аппарат можно транспортировать любым видом транспорта в соответствии с предупредительными надписями на таре, а также с правилами, действующими на конкретном виде транспорта.
- При погрузке и транспортировании аппарат нельзя кантовать и подвергать ударам. Перемещать транспортную тару по наклонной поверхности, соблюдая требования «ВЕРХ» под углом не более 15%.
- Транспортировка аппарата железнодорожным и автомобильным транспортом должна производиться в крытых транспортных средствах.

- После транспортировки аппарат должен быть работоспособным и не иметь повреждений.
- Аппарат должен храниться в транспортной упаковке в складских помещениях, обеспечивающих защиту от воздействия атмосферных осадков и механических повреждений.
- Не допускайте тряски аппарата.
- Не храните аппарат в перевернутом виде.

После прекращения эксплуатации аппарата, по истечении установленного срока службы, организации, осуществляющей эксплуатацию, необходимо передать его лицу, ответственному за утилизацию.

Утилизацию аппарата производить по общим правилам переработки вторичного сырья в соответствии с нормативными актами страны, где аппарат проходит утилизацию.

8. Причины и устранение неполадок

Аппарат не включается (не работает).	Возможно, вилка не вставлена в розетку.	Вставьте вилку в розетку.
	Устройство не включено.	Включите прибор.
	В розетке отсутствует питание.	Попробуйте другую розетку.
	Возможно, поврежден кабель или ручка управления.	Если прибор поврежден, обратитесь в авторизованную сервисную службу.